

ZESZYT

Grupa: seniorzy

Liczba uczestników: ok. 20

Czas trwania: 3-4 godziny

Prowadzący/a: pracownik/pracownica biblioteki/domu kultury

Placówka: Biblioteka Publiczna / Dom Kultury

Temat zajęć: *Opowieść z mojego życia – zin osobisty*

Przedmiot / blok organizacyjny: Edukacja artystyczna / działania animacyjne

Cele ogólne:

- Wspieranie twórczej ekspresji i dzielenia się wspomnieniami.
- Nauka pracy w różnych technikach plastycznych.
- Doświadczenie tworzenia osobistej publikacji w przyjaznej atmosferze.

Cele operacyjne:

1. **Wiedza:**
Uczestnik zna formę zina i możliwości jego wykorzystania jako narzędzia do budowania narracji.
 2. **Umiejętności:**
Potrafi zaprojektować i zrealizować zina w formie prostego zeszytu.
 3. **Postawy:**
Wykazuje otwartość, uważność i szacunek dla własnych i cudzych historii.
-

Metody:

- opowieść osobista
- instruktaż techniczny
- praca twórcza i refleksyjna
- pokaz i omówienie prac

Formy:

- prezentacja
- pogadanka / burza mózgów
- praca indywidualna

Środki dydaktyczne:

- papier A4
- zszywacz, nożyk, linijka i mata samogojąca

- kredki, markery, farby, kolorowe papiery, klej, gazety (i inne materiały do kolażu)
-

Przebieg zajęć:

Etap	Czas	Opis
1. Rozmowa wstępna	15 min	Wprowadzenie – znaczenie wspomnień, przykład osobistego zinu prowadzącego.
2. Koncepcja	30 min	Ustalanie ilości stron, rozmyślanie nad treścią, tworzenie szkicu koncepcyjnego.
3. Przygotowywanie formy zeszytu	20 min	Składanie kartek na pół, układanie ich w formę zeszytu, a następnie zszywanie ich w miejscu zgięcia. Pamiętaj, że 1 kartka, po zgięciu daje 4 strony zina.
4. Realizacja	90-150 min	Wypełnianie zeszytu rysunkami, tekstem oraz za pomocą innych technik plastycznych (kolaż, malarstwo, grafika itp.)
5. Zakończenie	25 min	Wspólne oglądanie powstałych zinów. Wymiana przemyśleń i uwag pomiędzy uczestnikami warsztatów.

Zeszyt - instrukcja składania

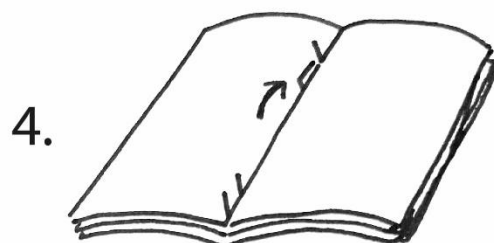
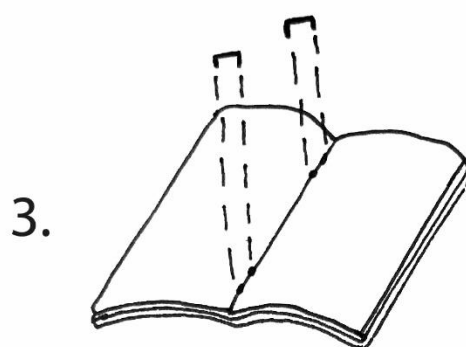
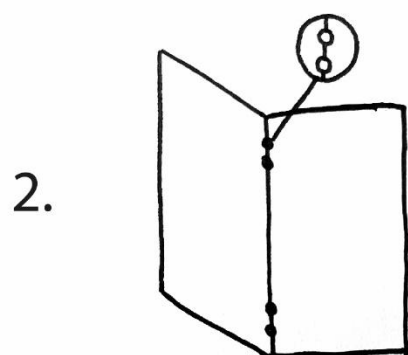
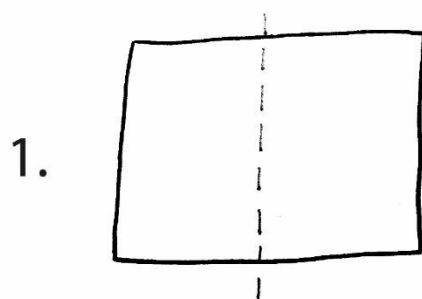

— — — — — miejsce zagięcia